

Langes Messer, 2. Hälfte 15 Jh.



GESELLSCHAFT
ZUR ERFORSCHUNG & ERPROBUNG
HISTORISCHER WAFFEN E.V.

Grunddaten

Kategorie	Gefäßwaffe - Säbel
Schlagworte	Säbel, Langes Messer, Kriegsmesser, komplexes Kreuzgefäß, Knaufkappe
Herkunft	wahrsch. böhmisch
Herkunftsbestimmung aufgrund	stilistisch
Datierung Gesamtobjekt/Gefäß	2. Hälfte 15 Jh.
Datierung aufgrund	stilistisch
Datierung von	C.Reinberger
Gesamtlänge	1120 mm
Klingenlänge	910 mm
Breite/Kreuzlänge	230 mm
Grifflänge	180 mm
Gesamtgewicht	1223 g
Erhaltungszustand	gut - restauriert
Datenherkunft	Dokumentation GEEhW
Verbale Beschreibung	<p>Es handelt sich um einhändig zu führendes Langes Messer mit einer säbelartigen Klinge. Diese ist einschneidig mit einer kurzen Rückenschneide ausgeführt. Die Oberfläche ist mit Korrosionsnarben übersät, jedoch blank poliert, was auf eine Restaurierung, in welcher Form auch immer, schließen lässt. Die Parierstange ist im Querschnitt rechteckig um 45° Grad gedreht und verjüngt beidseitig sich von außen nach innen bis ca. auf Höhe der Klinge, um dann in einem dicken Mittelteil zu enden. Terzseitig befindet sich ein mittig angebrachter Parierdorn (Rüstnagel), welcher zum Ende hin leicht über den Griff gebogen ist.</p> <p>Der Holzgriff ist über die Angel geschoben und beschädigt. Er endet in einer Knaufkappe.</p>

Messdaten

Datum	28.05.2012
Name	Reinberger, Wörösch, Schmitzer, Kern
Länge	1120 mm
Breite	230 mm
Gewicht	1223 g
A: Merkmale Außen-/Terzseite	Rüstnagel
Schwerpunkt ab Kreuz	175 mm
Klingenform (Seitenansicht)	leicht gebogen; Schärfe einseitig mit kurzer Rückenschneide
Strecke Messpunkt 1	303 mm
Strecke Messpunkt 2	606 mm
Strecke Messpunkt 3	890 mm
Klingenbreite bei Messpunkt 1	33.3 mm
Klingenbreite bei Messpunkt 2	31.8 mm
Klingenbreite bei Messpunkt 3	27.2 mm
Klingenbreite am Kreuz	39 mm
Klingendicke bei Messpunkt 1	6.4 mm
Klingendicke bei Messpunkt 2	5 mm
Klingendicke bei Messpunkt 3	3 mm
Klingendicke am Kreuz	9 mm
Hohlkehlenanzahl (je Seite)	1
Hohlkehlenlänge	800 mm
Hohlkehlenbreite	8 mm
Hohlkehlentiefe (ca.)	0.2 mm
Klingenlänge Säbel	910 mm
Fußpunkt der max. Pfeilhöhe (von Ort)	410 mm

Max. Pfeilhöhe	48 mm
Länge Rückenschneide	207 mm
Kreuzform	gerade, verjüngt sich zur Kreuzmitte hin; um 45 Grad gedreht
Kreuzquerschnitt (Schmalseitenansicht)	Rautenförmig
Kreuzlänge	230 mm
Beschreibung der Parielemente	ein Rüstnagel mit einer Hohlkehle auf der Oberseite welcher zum Ende hin in Richtung Griff gebogen ist; Siehe Skizze
Gesamtbreite (senkrecht auf Klinge)	47 mm
Hülse oder Schale?	Hülse
Griffform (Seitenansicht)	leichte Gegenkrümmung, konisch zum Kreuz hin verjüngender Griff;
Griffquerschnitt	abgefaßtes Vierkant
Grifflänge (Hülse/Schale)	180 mm
Beschreibung Griff	Breite des Griffes am Kreuz 30,8 mm / am Abschluss 35,7 mm Dicke am Kreuz 20 mm / am Abschluss 20 mm
Knaufform	gekrümmte Knaufkappe
Knauflänge	12 mm
Knaufbreite	37.4 mm
Knaufdicke (senkrecht auf Schneide)	19.9 mm
Nietform	verschliffen mit Knaufkappe
Erhaltung, Schäden, Gebrauchsspuren	Der Griff sitzt nur noch sehr lose auf der Angel.
Sonstiges	Die Breite des Kreuzes verjüngt sich von 9,6 mm nach innen ca. 8 mm vor der Kreuzmitte auf 8,7 mm. Die Höhe von außen 10,8 mm auf 8,6 mm. Die Hohlkehle verjüngt sich von 8 mm kontinuierlich über die gesamte Länge auf 6 mm.
Handhabung	Durch den sehr lose sitzenden Griff war es nicht möglich Hiebe auszuführen. Das lange Messer lag jedoch erstaunlich leicht in der Hand und wird sich aller Wahrscheinlichkeit nach sehr agil, ohne eine ausgeprägte Kopflastigkeit, führen lassen.
Anlagen	Skizze Rüstnagel

Marke/Inschrift

Schlagworte

Schmiedemarke, Mond, Stern, sichelform

Lage

Klinge, Quart-/Innenseite

Beschreibung

Auf der Klinge ist ein Stern und wahrscheinlich ein Mond in sichelform eingeschlagen.



Langes Messer - Gesamtansicht
(Johannes Schmitzer)



Detail: Kreuz und Rüstkopf Terzseite
(Johannes Schmitzer)



Detail: Rüstnagel in der Seitenansicht
(Johannes Schmitzer)



Detail: Rüstnagel Quartseite
(Johannes Schmnitzer)



Detail: Knaufkappe
(Johannes Schmitzer)



Detail: Ort
(Johannes Schmitzer)



Detail: Schmiedemarken
(Johannes Schmitzer)

Skizze Rüstnagel Langes Messer (großes Kriegsmesser)

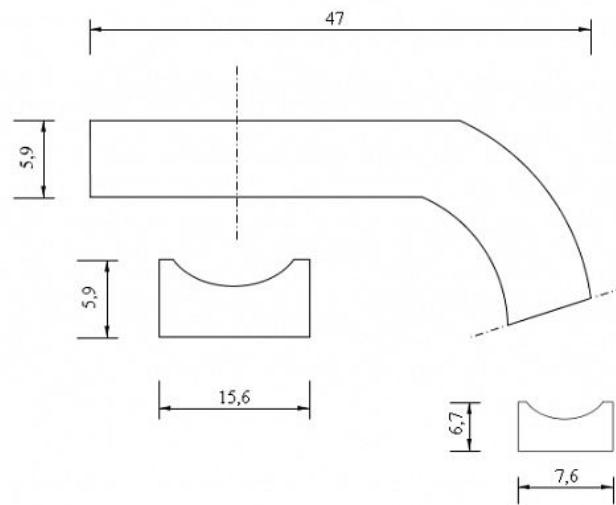

Detail: Maße des Rüstnagels
(Christoph Reinberger)